

Fosses toutes eaux Carat super renforcées

Avec mini-dôme, rehausse et préfiltre Anaérobix

Les + produits :

- ✓ Conforme à la norme EN 12566-1
- ✓ Avec rehausse télescopique ajustable en hauteur et inclinables jusqu'à 5°
- ✓ Installation simple et rapide
- ✓ Étanche jusqu'à la surface du terrain
- ✓ Permet une pose dans la nappe phréatique*
- ✓ Hauteur de remblai maxi. :
Carat : 1200 mm* - Carat XL : 1500 mm*

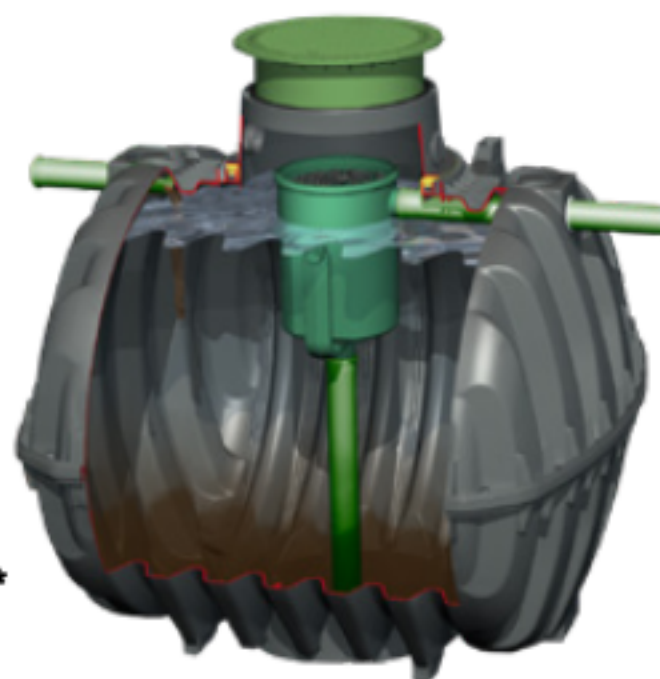

*Sous conditions - Avec rallonge(s)

Composition

- Fosse toutes eaux Carat ou Carat XL super renforcée équipée d'un mini-dôme et d'une mini rehausse télescopique (maxi rehausse sur demande)
- Préfiltre Anaérobix 60 L avec sachets de médias filtrants et tuyaux DN 110 (Carat 3750, 4800 et 6500 litres) ou tuyaux DN 160 (Carat XL 8500 et 10000 litres)
- Joints DN 110 ou DN 160

Accessoire

- Rallonge
Hauteur 400 mm DN 600
Hauteur utile 300 mm.
Avec joint.
Réf. 371003



Capacité [L]	Longueur L [mm]	Largeur l [mm]	Hauteur h [mm]	Entrée Fe1 [mm]	Sortie Fe2 [mm]	Hauteur h _{tot} [mm]	Poids [kg]	Ø Entrée/Sortie [mm]	Réf.
3750 L	2280	1755	1590	1395	1390	2020 - 2220	175	110	105072
4800 L	2280	1985	1820	1540	1535	2250 - 2450	215	110	105073
6500 L	2390	2190	2100	1800	1795	2530 - 2730	255	110	105074
XL 8500 L	3500	2040	2090	1810	1810	2520 - 2720	375	160	105068
XL 10000 L	3520	2240	2290	2010	2010	2720 - 2920	430	160	105069

Fosses toutes eaux Carat super renforcées

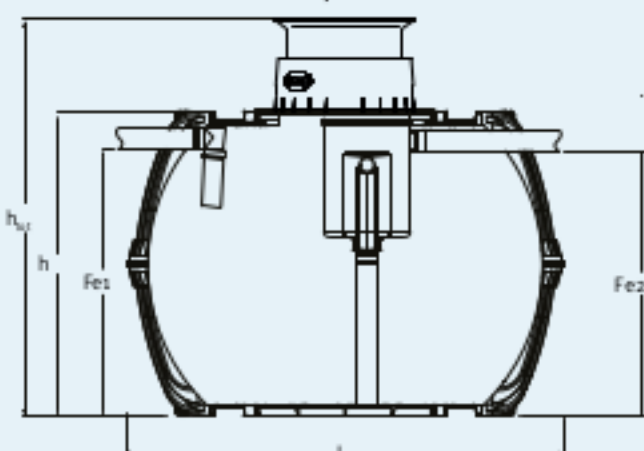

Fosses toutes eaux Carat XL super renforcées

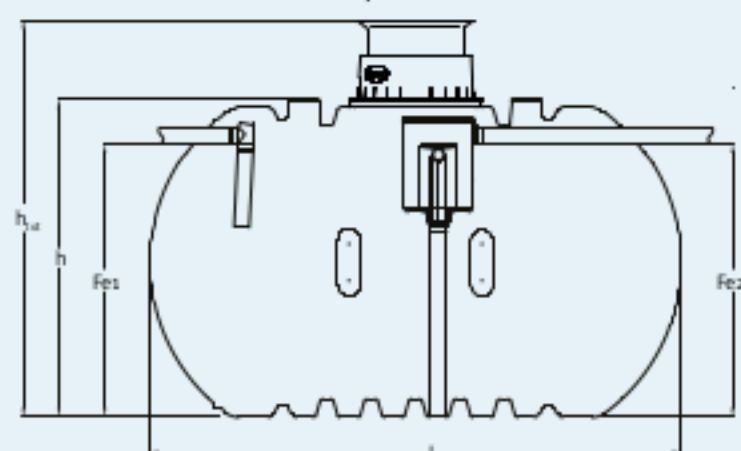

Fosses toutes eaux Carat super renforcées

Avec micro-dôme, couvercle et préfiltre Anaérobix

Les + produits :

- ✓ Conforme à la norme EN 12566-1
- ✓ Avec couvercle DN 600
- ✓ Installation simple et rapide
- ✓ Étanche jusqu'à la surface du terrain



Composition

- Fosse toutes eaux Carat ou Carat XL super renforcée équipée d'un micro-dôme
- Préfiltre Anaérobix 60 L avec 4 sachets de 15 L de médias filtrants et tuyaux DN 110 (Carat 3750, 4800 et 6500 litres) ou tuyaux DN 160 (Carat XL 8500 et 10000 litres)
- Joints DN 110 ou DN 160

Capacité [L]	Longueur L [mm]	Largeur l [mm]	Hauteur h [mm]	Entrée Fe1 [mm]	Sortie Fe2 [mm]	Hauteur h _{tot} [mm]	Poids [kg]	Ø Entrée/Sortie [mm]	Réf.
3750 L	2280	1755	1590	1395	1390	1670	165	110	105031
4800 L	2280	1985	1820	1540	1535	1900	205	110	105032
6500 L	2390	2190	2100	1800	1795	2180	250	110	105033
XL 8500 L	3500	2040	2090	1810	1810	2165	400	160	105023
XL 10000 L	3520	2240	2290	2010	2010	2365	475	160	105024

Fosses toutes eaux Carat super renforcées

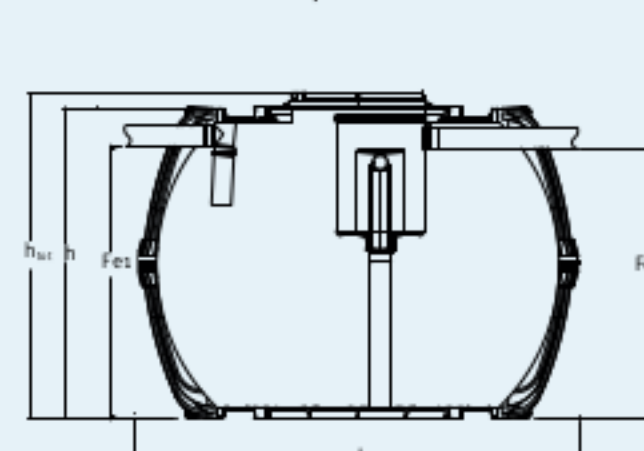

Fosses toutes eaux Carat XL super renforcées

